

Výrobnyky ledu  
Výrobnyky kostkového ledu (22g),  
55kg/24h, zásobnyky 25kg, chlazený  
vzduchem

POL. #: \_\_\_\_\_

MODEL #: \_\_\_\_\_

PROJEKT # \_\_\_\_\_

SIS # \_\_\_\_\_

AIA # \_\_\_\_\_



730304 (ICB55I25SNP)

VÝROBNÍK KOSTKOVÉHO  
LEDU (22G), 55KG/24HOD +  
ZÁSObNÍK 25 KG, VZDUCH

## Zkrácená specifikace

### Položka č. \_\_\_\_\_

Vzduchem chlazený výrobnyky ledu, samostatný s integrovaným 25kg zásobnykem. Kostky kulaté, kónického tvaru. Kompaktní rozměry, výškově nastavitelné nohy. Nerezové vnější panely AISI 304, vnitřní nádoba na led z ABS, Al výparnyky zajišťuje bezpečný kontakt s ledem. Robustní systém otevírání dvířek z nerezové oceli AISI 304. Plně automatický provoz a snadné čištění díky automatickému čistícímu systému. Metoda výroby ledu zaručuje nepřetržitou a spolehlivou výrobu, krystalické a hygienicky čisté kostky ledu. Vnitřní zásobnyky snadno čistitelný a plně izolovaný. Dodáváno s flexibilním přívodem vody, vypouštěcí hadicí a lopatkou. Uhlovodíkový chladicí plyn R290 pro nejnižší dopad na životní prostředí.

## Hlavní funkce a vlastnosti

- Způsob výroby ledu garantuje nepřetržitou výrobu ledu a spolehlivý provoz.
- Snadné čištění zaručeno automatickým čistícím systémem: spínač čištění aktivuje cirkulaci a oplach vodou; na konci cyklu se opět přepne, aby se začal vyrábět led.
- Způsob výroby ledu (vrstvení nástřikem) zaručuje krystalické, kompaktní, hygienicky čisté kostky ledu, které pomalu tají.
- Spotřeba vody a výkon je udáván při okolní teplotě 21°C a teplotě přívodní vody 15°C.
- Kompaktní rozměry výrobnyků ledu, díky nimž jsou vhodné všude tam, kde je problém s prostorem.
- Ledové kulaté kostky kónického tvaru.
- Plně automatický provoz.
- Oblé vnitřní rohy zásobnyky zajišťují snadné čištění.
- Potravinářský ABS interiér.
- Odpad samospádem.
- Včetně zásobnyky na led.
- Splňuje CE bezpečnostní standardy.
- Inovativní systém s flexibilními tryskami zamezuje usazování vodního kamene prostřednictvím malých vibrací.

## Konstrukce

- Spolehlivost zaručena kvalitou použitých konstrukčních materiálů (přední, horní a boční panely z nerezové oceli AISI 304) a důmyslnými výrobními postupy a procesy využívanými při výrobě.
- Nástřiková ramena s tryskami lze lehce vyjmout pro čištění, umožňují dobrý průtok a zabraňují vápenatým usazeninám.
- Nerezový 304 AISI exteriér.
- Hliníkový výparnyky zajišťuje bezpečný kontakt s ledem.
- Robustní systém otevírání dveří vyrobený z nerezové oceli AISI 304.
- Vnitřní zásobnyky na led z ABS.
- Hygienická plastová nástřiková ramena snadno odnímatelná bez použití nářadí.
- Dodáváno s flexibilním přívodem vody, vypouštěcí hadicí a lopatkou na led.
- Snadný přístup ke všem hlavním součástem pro jednoduchou údržbu.
- Kolébkový spínač Zapnuto-Vypnuto.
- Výškově nastavitelné nohy 105-155 mm.
- Zástrčka součástí standardní dodávky (typ Schuko).

## Udržitelnost

- Uhlovodíkový chladicí plyn R290 pro nejnižší dopad na životní prostředí (GWP=3) - bez CFC a HCFC.
- Snížená spotřeba energie díky plně izolovanému zásobnyku na led.

## Extra příslušenství

SCHVÁLENO: \_\_\_\_\_

Zepředu

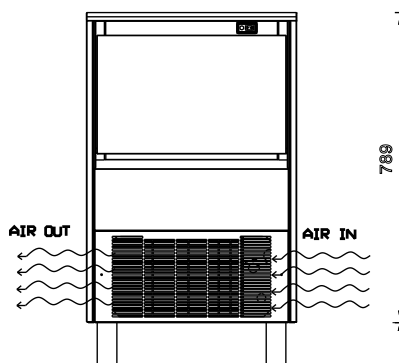

789

Boční

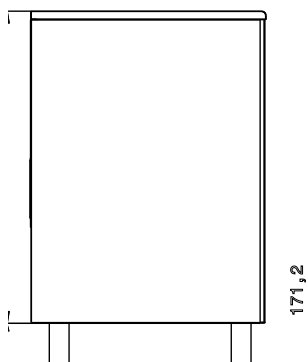

171,2

CWII = Napojení studené vody I

EI = Elektrické napojení

Zadní strana

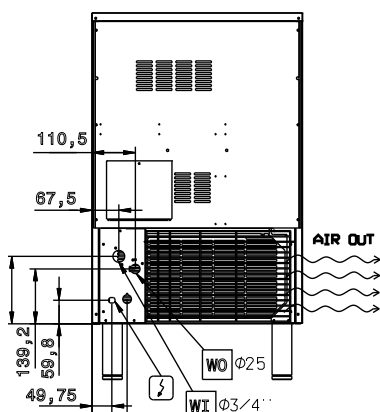

### Elektro

Napětí:

730304 (ICB55I25SNP)

220-240 V/1N ph/50 Hz

Příkon max:

0.43 kW

### Kapacita:

Kapacita zásobníku:

25 kg

### Hlavní informace

Vnější rozměry, Šířka

535 mm

Vnější rozměry, Hloubka

595 mm

Vnější rozměry, Výška

894 mm

Netto váha:

56 kg

Výkon

55 kg/24 hod

Druh kostek

Kostka ledu 22g

### Udržitelnost

Typ chladiva:

R290

Spotřeba vody:

5.9 lt/hr